

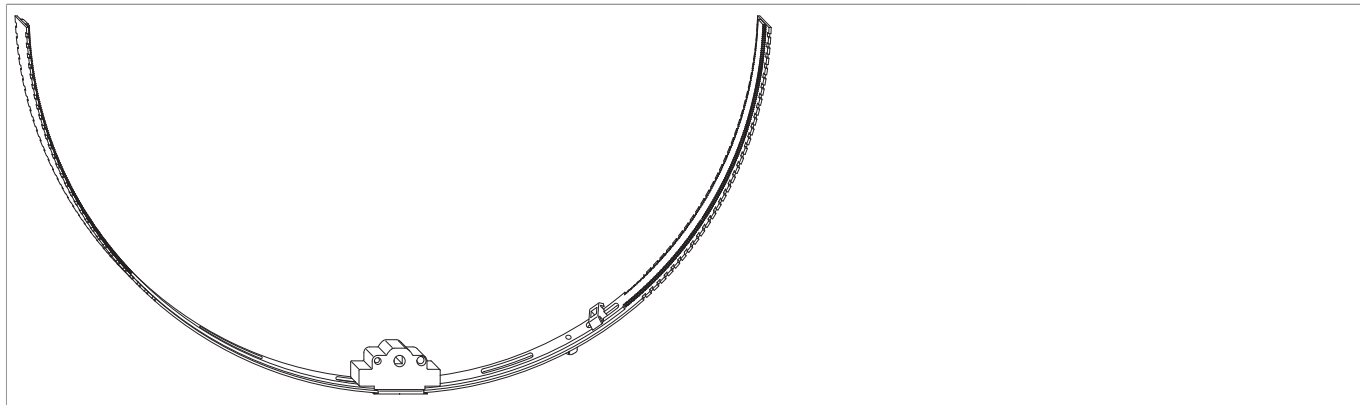



## U42802 - Cremonese bilico tondo E=25 mm gr. 1 con 1 nottolino 424-742 mm argento

### Disegni tecnici



			$\varnothing$	L			N <sup>o</sup>
argento	gr. 1	25	424 - 742	1.128	4	10	U42802

### Tabella punti di chiusura

N <sup>o</sup>		Z1	Z2	
U42802	1	100		

### Montaggio della cremonese e della chiusura superiore

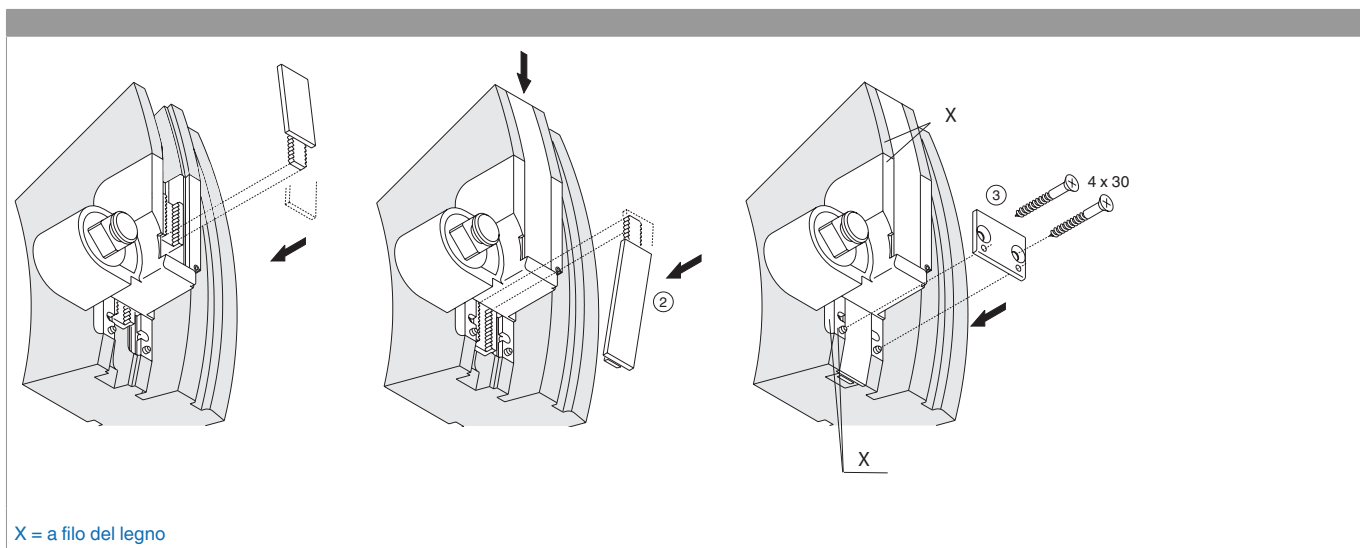

- Posizionare simmetricamente la chiusura superiore (1) e la cremonese (2)
- Chiusura superiore: accorciare sul lato sinistro di 57 mm
- Cremonese: accorciare sul lato sinistro 23 mm

- Lubrificare l'asta mobile in prossimità dei nottolini. Agganciare la chiusura superiore (1) destra (dentatura a filo) e spingere il frontale sotto la copertura della cerniera.
- Spostare l'aggancio dentato a filo cerniera. Agganciare la cremonese ed avvitare sulla piastra di base (3)
- Spingere le estremità frontali della cremonese e della chiusura superiore sotto le ali della cerniera di sinistra
- Dopo il montaggio la chiusura deve scorrere facilmente nella battuta del battente.

## Fresatura per cremonese

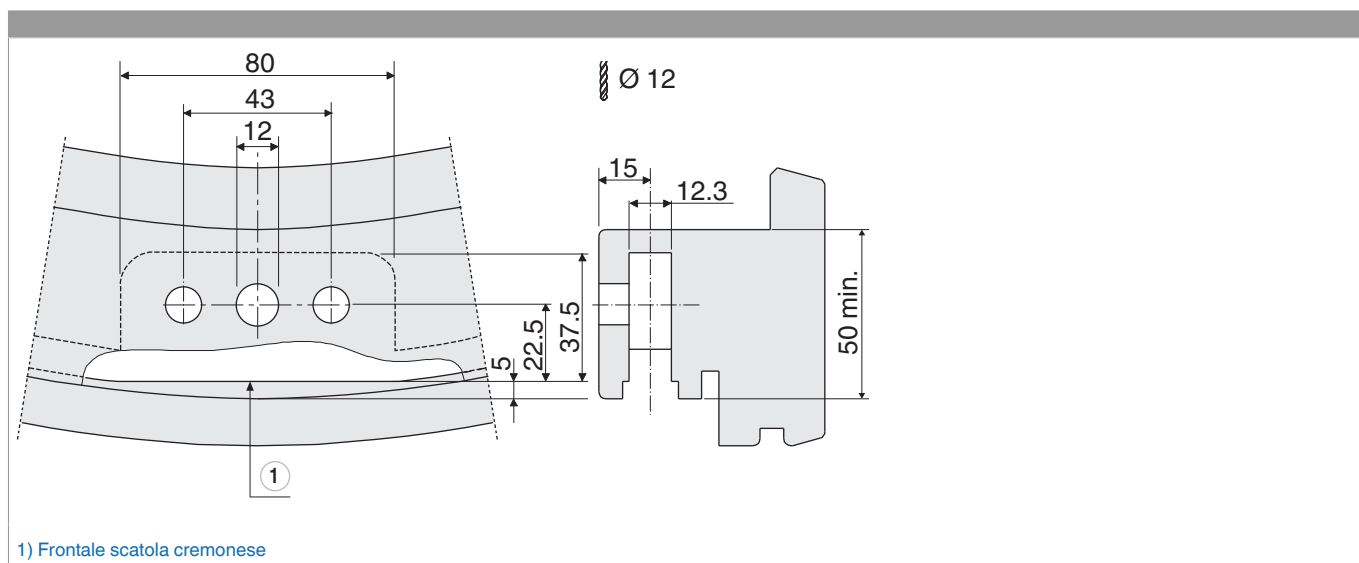

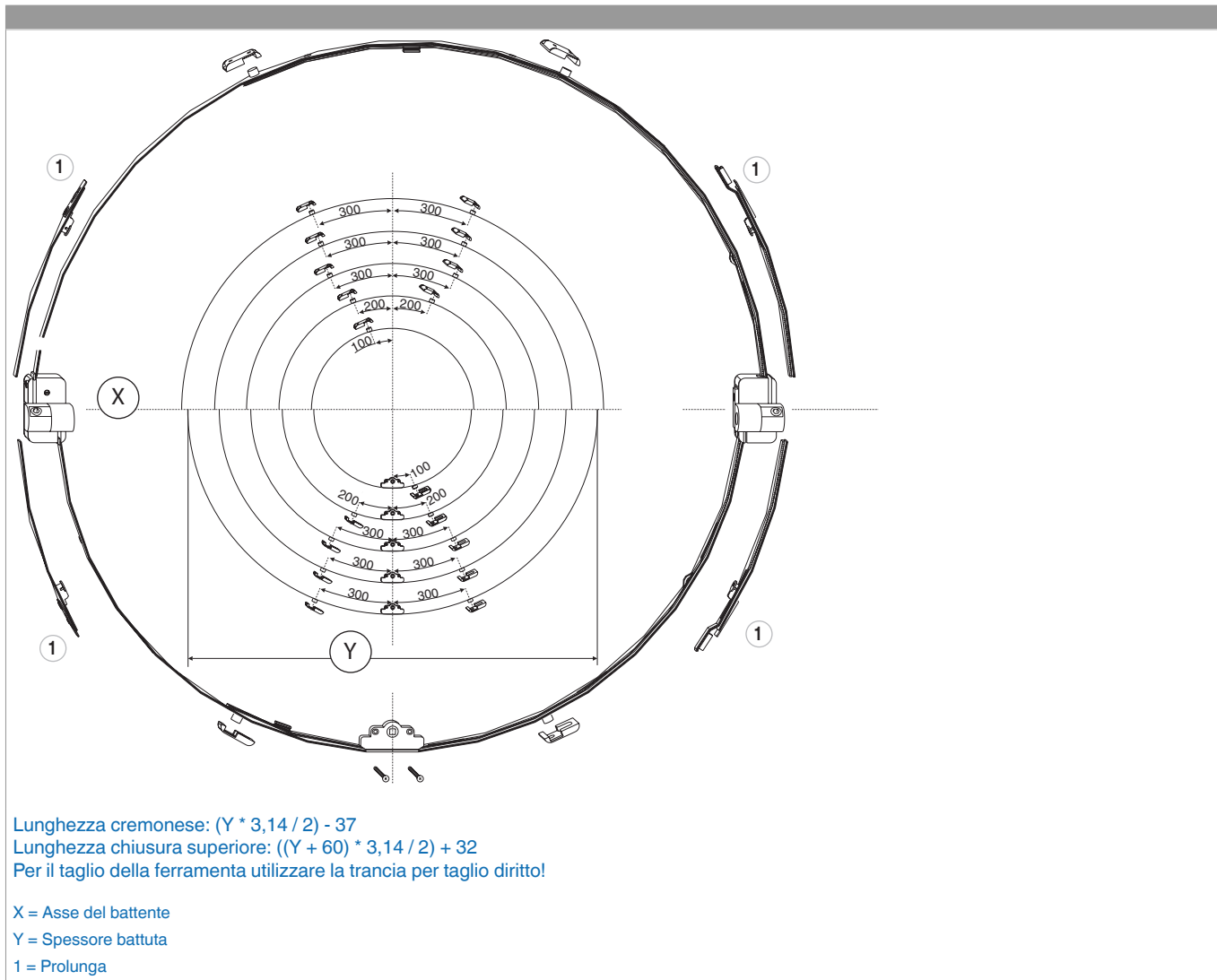
**Calcolo della lunghezza dei componenti**

Sezione Bilico tondo - 100 kg

Sezioni diversi

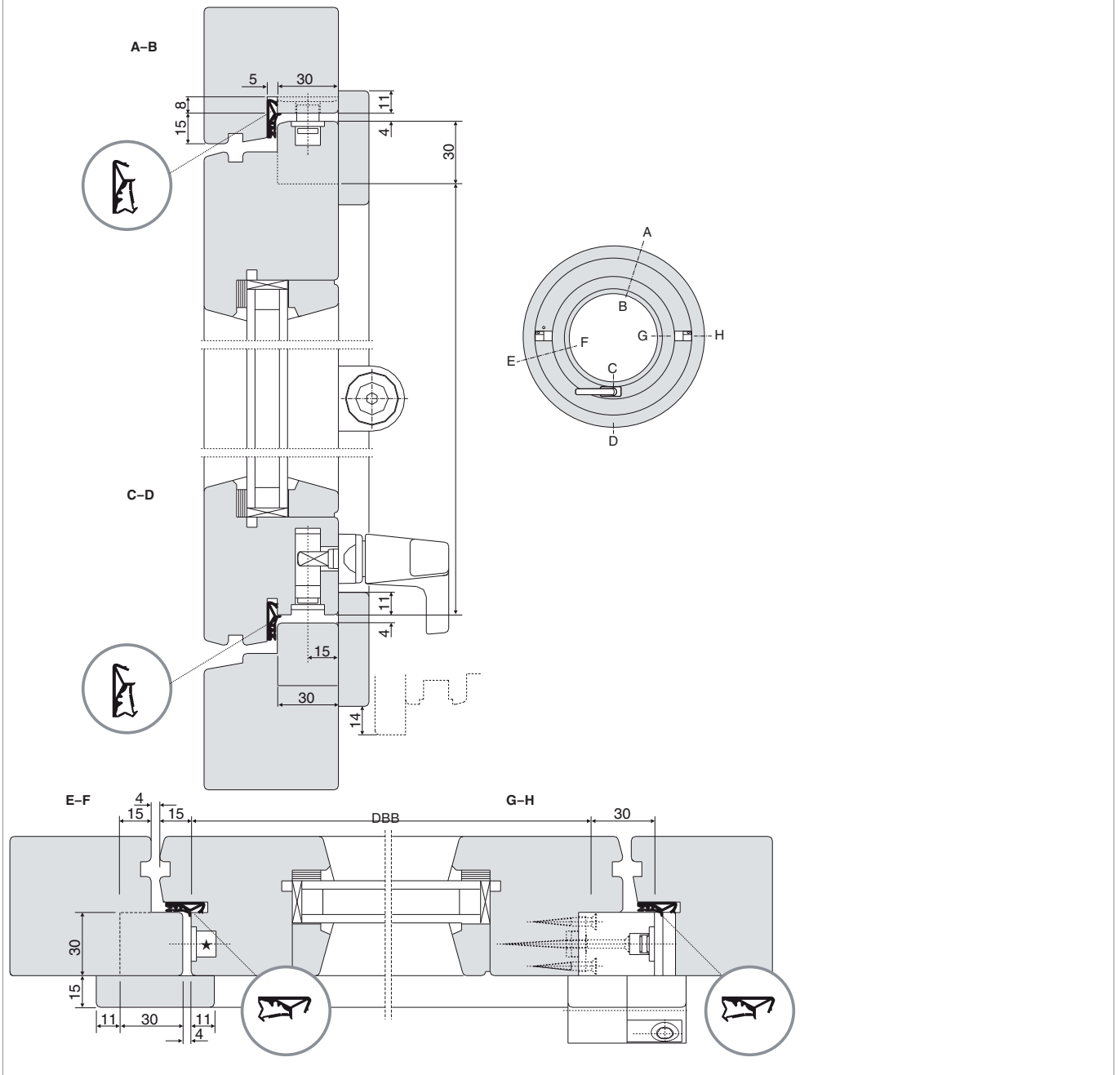

**BILICO**



**U42802 - Cremonese bilico tondo E=25 mm gr. 1 con 1  
nottolino 424-742 mm argento**