

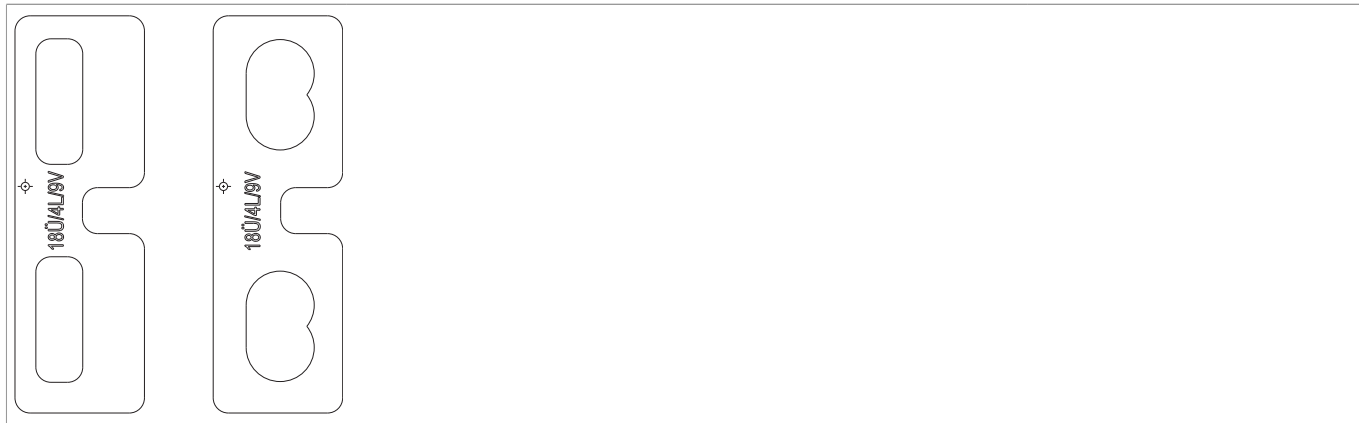



## 101551 - Inserto dima supporto cerniera e supporto forbice doppia tazza fresa 16/anello 27 A4/AB15 legno

### Disegni tecnici



						<b>Nº</b>
Inserto dima supporto cerniera e supporto forbice	legno		doppia tazza fresa 16/anello 27	A4/AB15	1	101551

### Schema foro supporto forbice doppia tazza

4/15

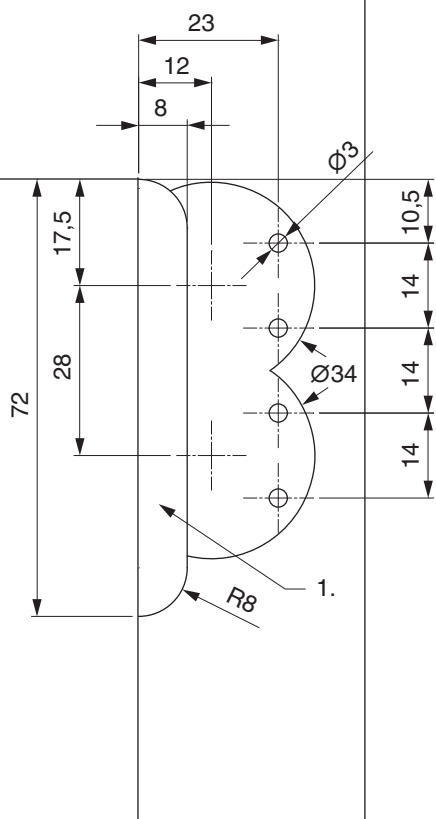

1. Profondità di fresata 18 mm

Profondità di foratura doppia tazza 5 mm + 0,5 mm.

### Schema di foratura per cerniera angolare doppia tazza

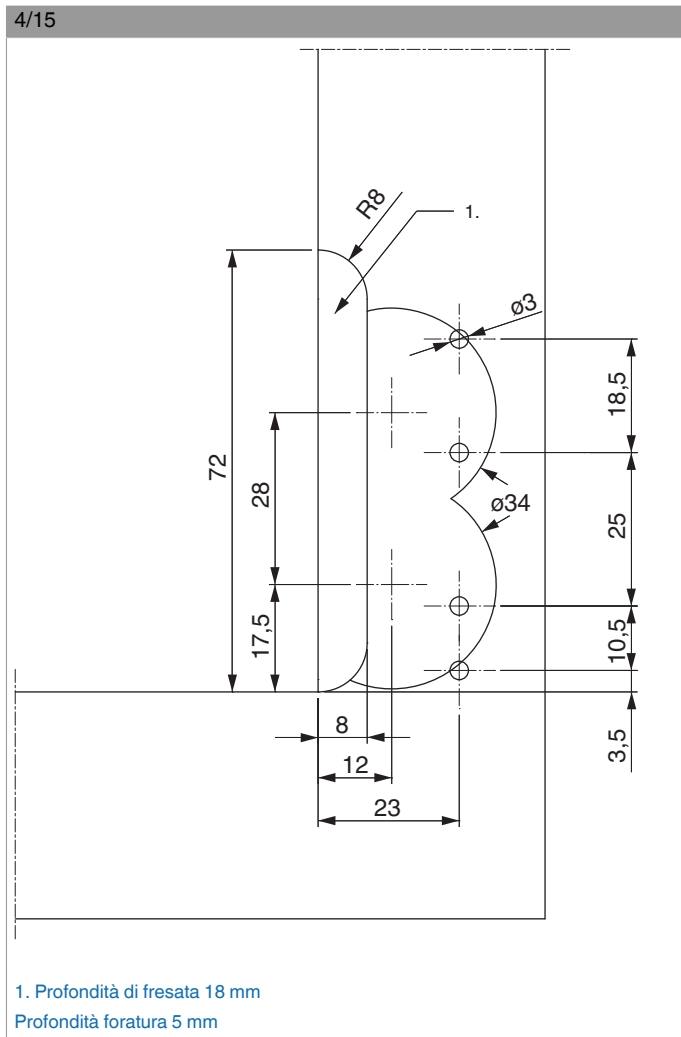

**Schema di foratura cerniera angolare doppia tazza A4 con soglia**

4/15-9 inferiore A4

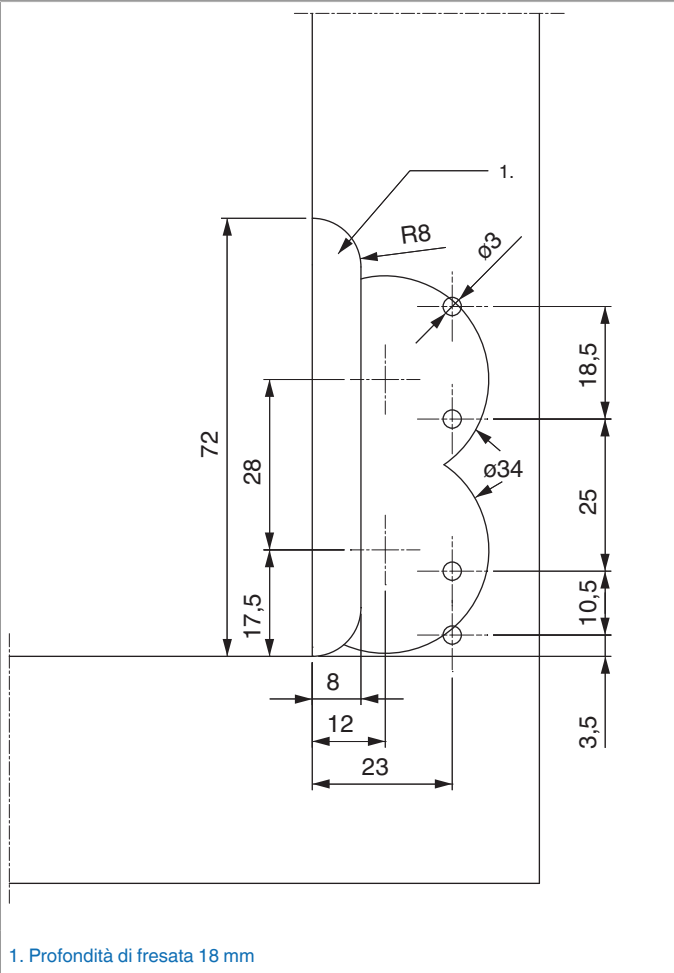

### Schema di foratura cerniera angolare doppia tazza A12 con soglia

4/15-9 inferiore A12

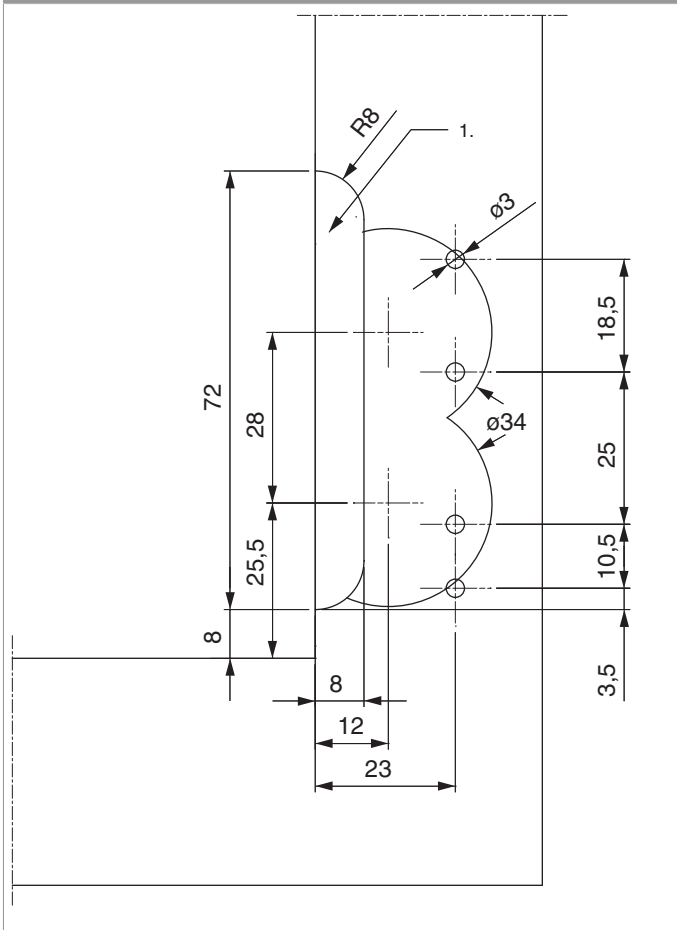

## Dima fresa

Utilizzo MM, MM con bilanciere

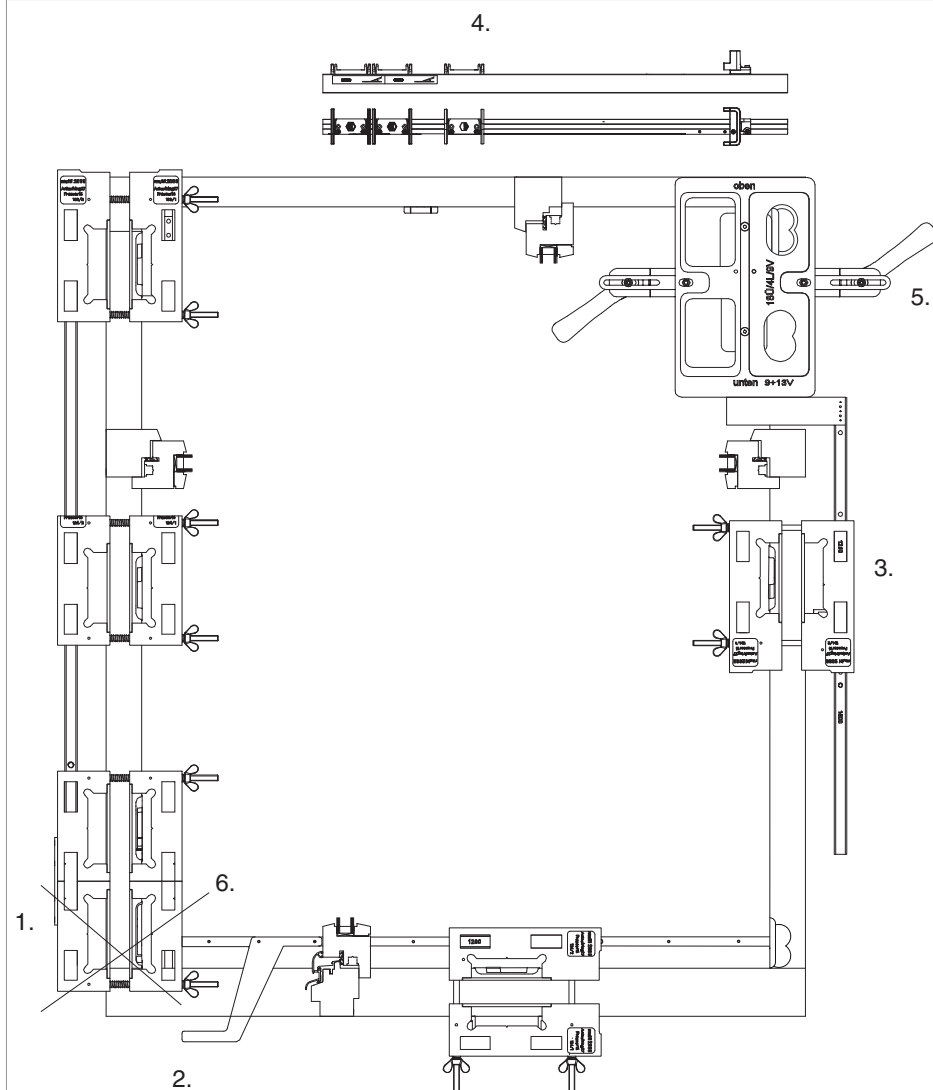

1. Dima per cremonese
2. Dima per chiusura centrale orizzontale
3. Dima per chiusura centrale lato cerniera
4. Forbice orizzontale aria 12 mm
5. Dima fresa per supporto forbice
6. Non fresare in corrispondenza dello scontro ribalta MM

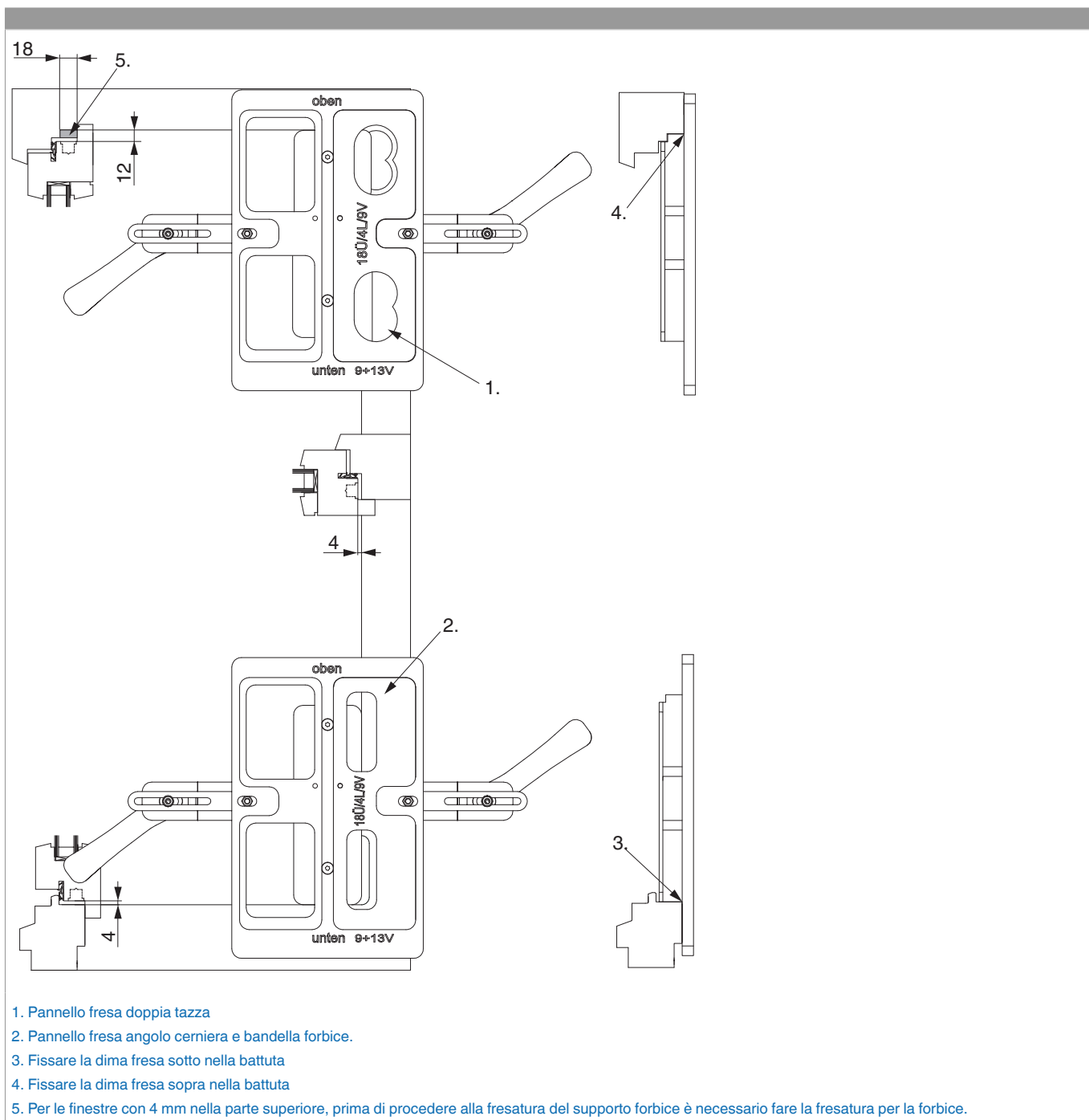



Panoramica pezzi singoli

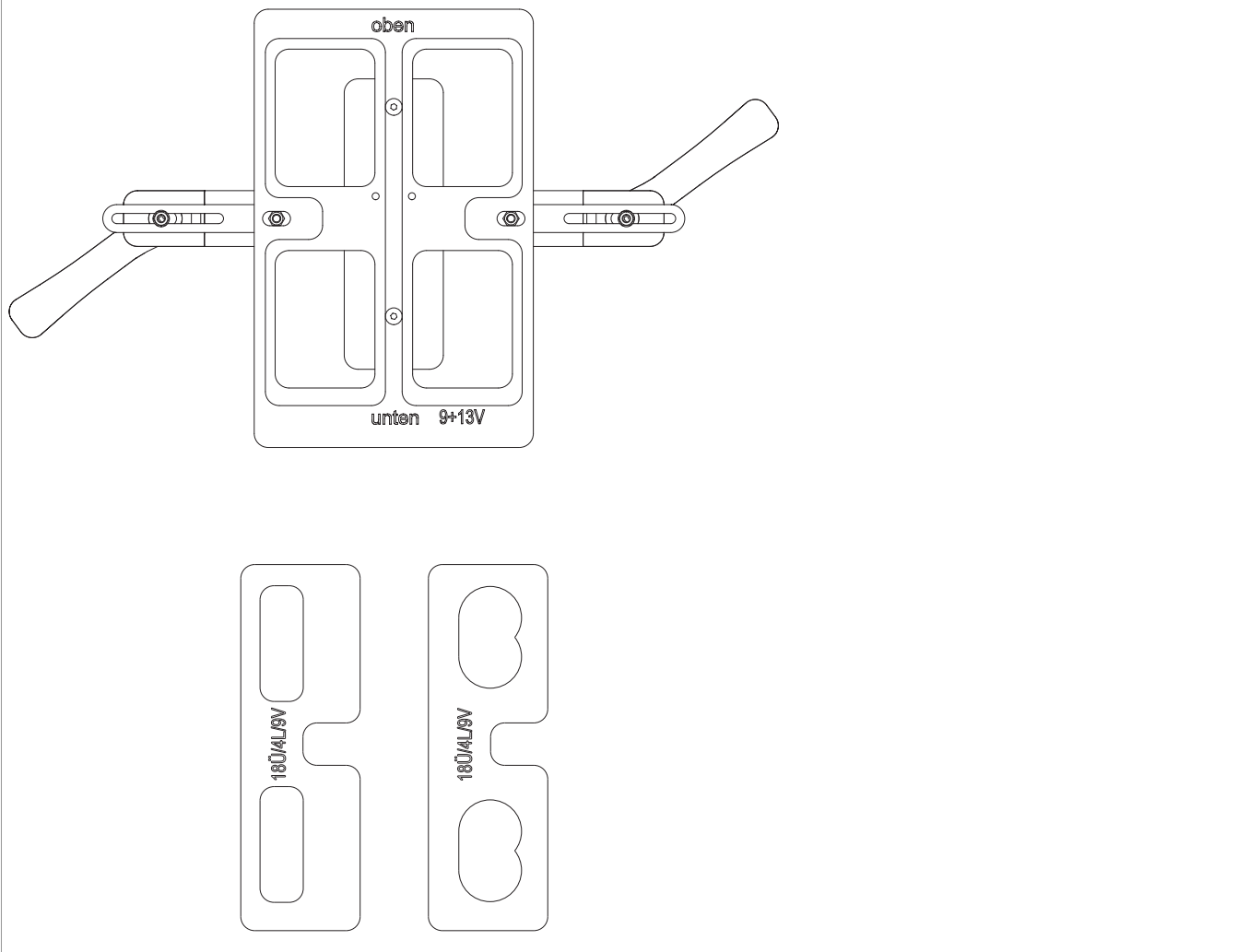





L'utilizzo delle dime per fresata: cod. 206751, 101550

- Inserire l'inserto per doppia tazza  
- Regolare la profondità della fresatura  
- Fresare
- Inserire l'inserto per supporto cerniera e supporto forbice  
- Regolare la profondità della fresatura  
- Fresare

Attrezzi  
Fresatrice verticale, anello Ø 27 mm, fresa Ø 16 mm

In caso di finestre con aria 4 superiore,  
fresare la forbice prima del supporto  
forbice

Appoggiare la dima  
nella battuta superiore

Profondità 5 mm

Attenzioni!  
Con aria 4 superiore fresare  
8 mm per la forbice

Profondità 20 mm

Scheme di foratura per supporto forbice doppia tazza  
aria 4 superiore e laterale, AB18

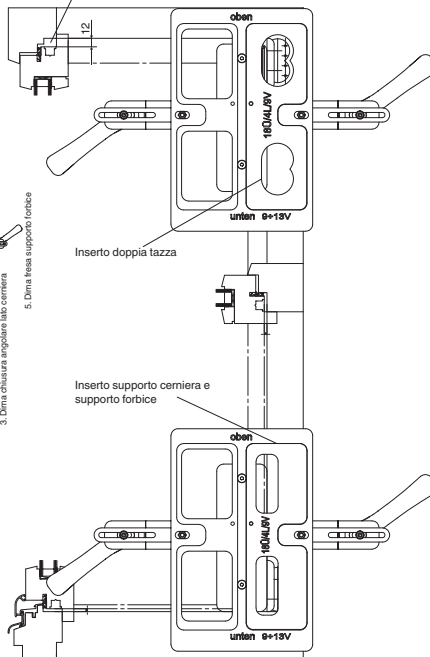
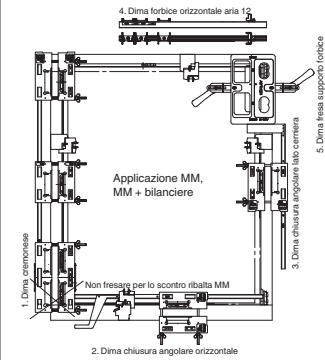

Appoggiare la dima  
nella battuta inferiore

Scheme di foratura per supporto cerniera doppia tazza  
aria 4 inferiore e laterale, AB18

Profondità 20 mm

Profondità 5 mm

In caso di finestre con aria 4 superiore,  
fresare la forbice prima del supporto  
forbice

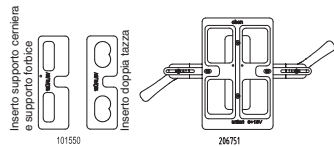

Dima fresa per doppia tazza aria 4	
206751	Telaio dima con morsetti supporto cerniera e supporto forbice A4 doppia tazza fresa Ø 16 anello Ø 27
102860	Inserti A4, AB18, scos. 13
101550	Inserti A4, AB18, scos. 9
101551	Inserti A4, AB15, scos. 9