

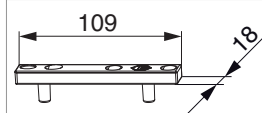

102301 - Piastra d' aggancio per dispositivo anticaduta con perno di posizionamento per legno e PVC con vite inclinata destro giallo no.11 con viti

Disegni tecnici



						Nº
giallo no.11	destro	Piastra d' aggancio per dispositivo anticaduta con vite inclinata con perno di posizionamento per legno e PVC			20	102301

Tabella posizionamento viti

Nº		1	2
102301	4		

Tabella punti di chiusura

Nº		Z1
102301		

Peso anta: max. 180 kg*

	HBB > 1850 mm → 2 dispositivi anticaduta (sopra + sotto) HBB < 1850 mm → 1 dispositivo anticaduta (sopra)
--	--

*È obbligatorio rispettare la capacità di carico massima consentita per il supporto forbice e cerniera angolare!

Istruzioni di montaggio

	<p>Rimuovere le clip di trasporto rosse dopo aver avvitato il dispositivo anticaduta.</p> <p>Il dispositivo anticaduta impedisce la caduta dell'anta della finestra in caso di utilizzo non conforme. Non sostituisce in nessun caso la manutenzione annuale obbligatoria della ferramenta!</p> <p>Il dispositivo anticaduta è progettato per UN SOLO evento di caduta. In seguito a una caduta o dopo un altro tipo di impatto è necessario cambiare il dispositivo anticaduta.</p>
	<p>ATTENZIONE! In caso di non ottemperanza: Pericolo per il corpo e la vita!</p> <p>Le regolazioni sui meccanismi e lo sgancio e riggancio delle ante deve essere effettuato solo da personale competente.</p>

Viste dettagliate - foratura battuta telaio

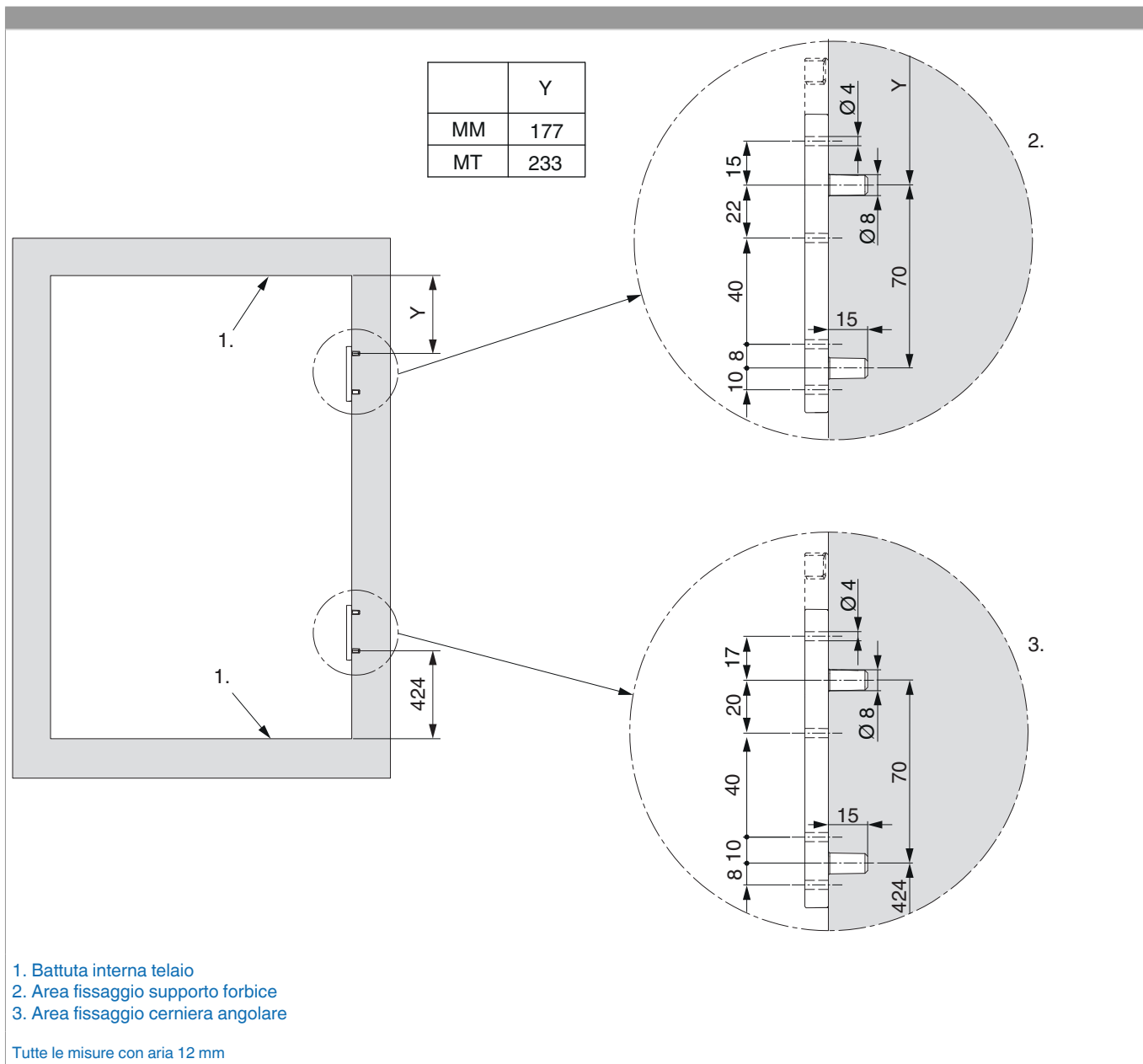

legno

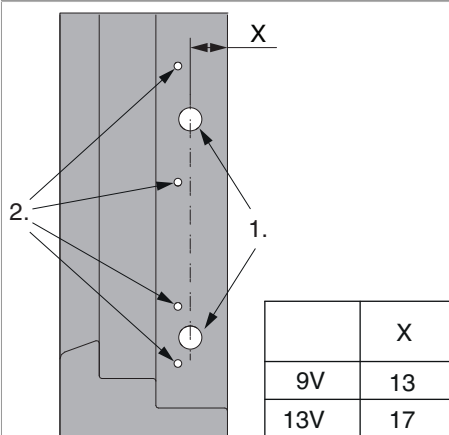

1. Profondità foro min. 15 mm
2. Perforazione inclinata (fori per viti) con punta da Ø 4mm

Montaggio

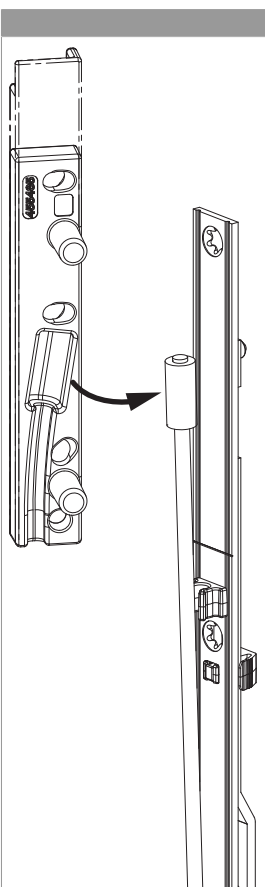

Inserire il cavo nella piastra d'aggancio...

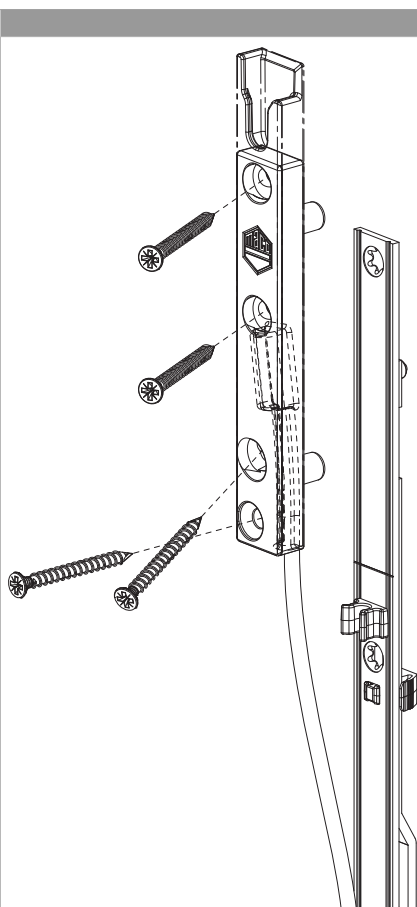

...e avvitare la piastra d'aggancio al telaio.



Sequenza di montaggio sotto (campo del supporto cerniera)

1. Posizionare la parte anta con tacche dal basso di 395 mm e avvitare. (per aria 12 mm)

ATTENZIONE: utilizzare viti della maggiore lunghezza possibile!

2. Eseguire i fori di posizione per la piastra di aggancio. Vedere le quote di dettaglio.

3. Agganciare l'anta al telaio.

4. Montaggio

→ **PVC:** Posizionare la corda nella piastra di aggancio e fissare sul telaio insieme agli spessori.

ATTENZIONE: L'avvitamento deve essere eseguito nel profilo di rinforzo!

→ **LEGNO:** Posizionare la corda nella piastra di aggancio e fissare sul telaio con le viti fornite in dotazione Ø 5 x 60 mm. befestigen.

ATTENZIONE: Eseguire i fori per le viti con una punta da Ø 4 mm!

5. L'aggancio e lo sgancio dell'anta devono essere eseguiti esclusivamente da personale qualificato per il montaggio, poiché le piastre di aggancio devono prima essere smontate quindi rimontate!

• Occorre controllare l'usura dei componenti rilevanti per la sicurezza a intervalli regolari.

• Tutte le parti mobili e i punti di chiusura dei meccanismi anta-ribalta devono essere lubrificati.

Sequenza di montaggio sopra (campo del supporto forbice)

1. Collegare la parte anta superiore (PVC - 215159 / legno - 209691) con la chiusura centrale.

→ con Multi Matic: con movimento angolare 222209 o 222214

ATTENZIONE: Utilizzare viti della lunghezza massima!

2. Eseguire i fori di posizione per la piastra di aggancio. Vedere le quote di dettaglio.

3. Agganciare l'anta al telaio.

4. Montaggio

→ **PVC:** Posizionare la corda nella piastra di aggancio e fissare sul telaio insieme agli spessori.

ATTENZIONE: L'avvitamento deve essere eseguito nel profilo di rinforzo!

→ **LEGNO:** Posizionare la corda nella piastra di aggancio e fissare sul telaio con le viti fornite in dotazione Ø 5 x 60 mm.

ATTENZIONE: Eseguire i fori per i viti con una punta da Ø 4 mm!

5. L'aggancio e lo sgancio dell'anta devono essere eseguiti esclusivamente da personale qualificato per il montaggio, poiché le piastre di aggancio devono prima essere smontate quindi rimontate!