

206174 - Asta rulli variabile con forcina a ribalta premontata Multi Matic 1.250 E=15 con 1 fungo argento

Disegni tecnici

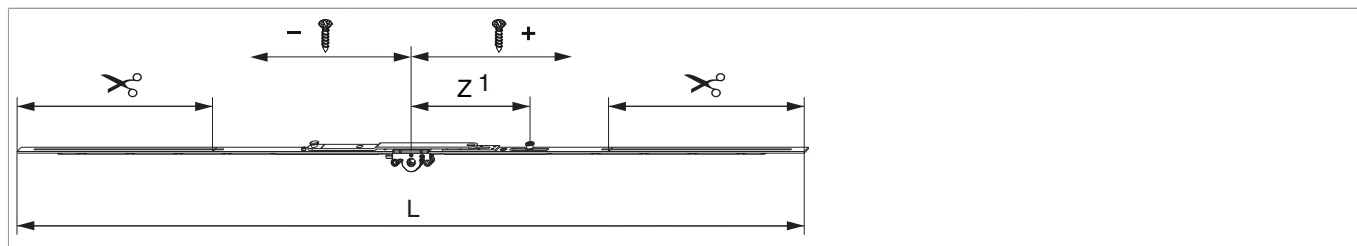

	L	E	h	h ₁	h ₂	h ₃	N ^o
argento	1.250	1.040	15	525 - 1.040	755 - 1.250	258,5	20

¹⁾ Una forcina a ribalta premontata

²⁾ Attenzione: In base alle prescrizioni RAL, su finestra a ribalta (vasistas) occorre applicare in aggiunta la forcina di sicurezza. Il peso max. del battente non deve superare 80 kg. (Codice della forcina di sicurezza: gr. 1 = 455347, gr. 2 = 455348)

Tabella posizionamento viti

N ^o	h	1	2	3	4	5	6	7	8	9
206174	2	-70	120							

Tabella punti di chiusura

N ^o	h	Z1	Z2	Z3
206174	1	154		

Quote della scatola cremonese

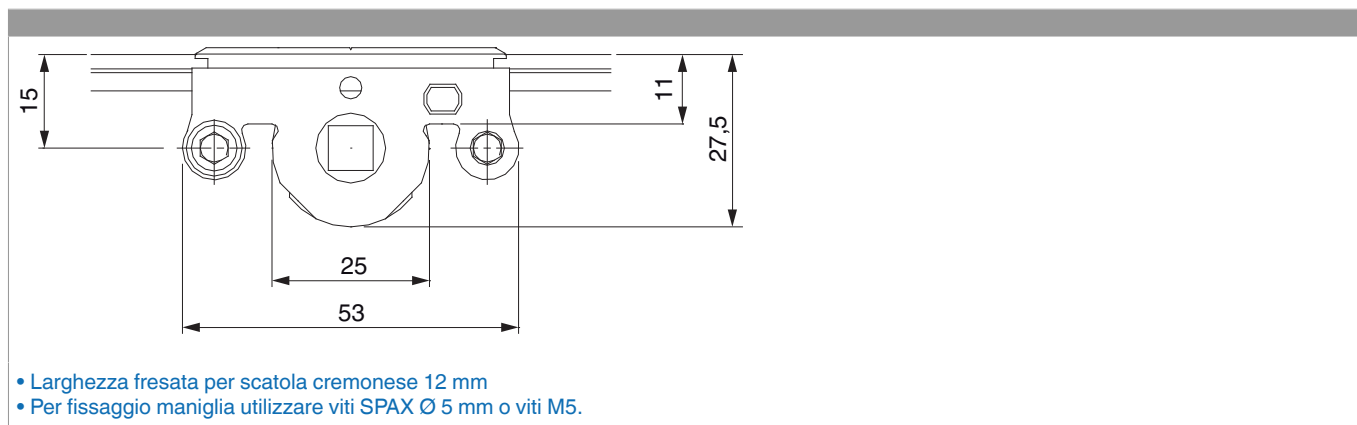

- Larghezza fresata per scatola cremonese 12 mm
- Per fissaggio maniglia utilizzare viti SPAX Ø 5 mm o viti M5.

Schema di foratura

Per serramenti in legno

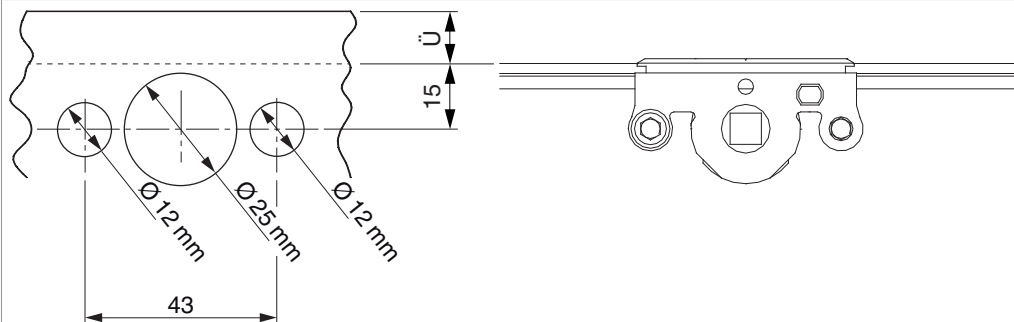

Per serramenti in PVC e alluminio

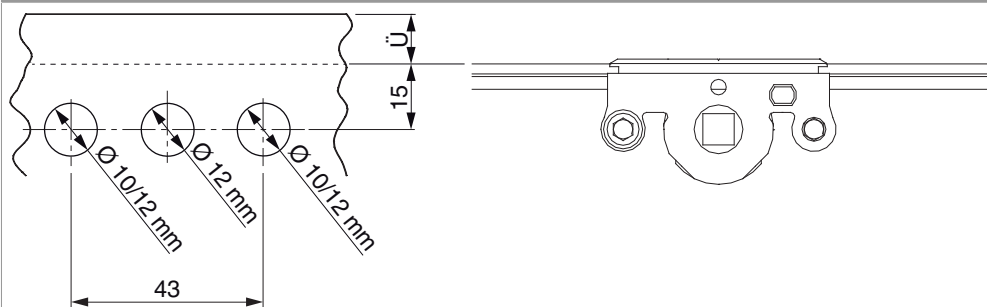

Schema di tranciatura

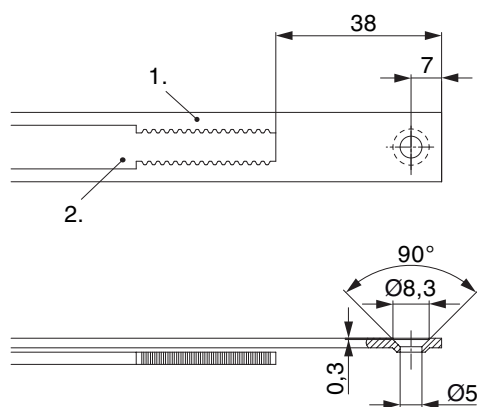

• Consigliamo di trattare il taglio dei componenti TRICOAT-PLUS con la vernice di ritocco TRICOAT-PLUS (cod. 358440).

1. Frontale
2. Asta mobile

Collegamento scarpetta dentata

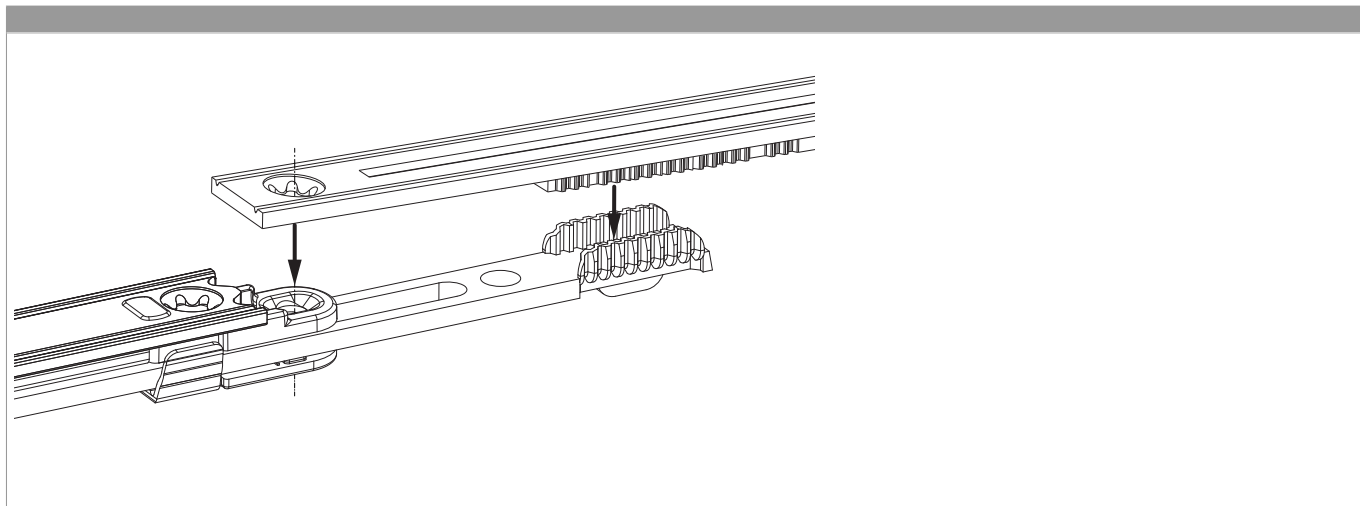

Forbice a ribalta

Forbice a ribalta

Montaggio

1. Tagliare a misura la forbice a ribalta in base alla larghezza dell'anta e avvitare. **ATTENZIONE:** è fissata centralmente in posizione a ribalta!
2. Riportare sul telaio la tacca presente sul braccio della forbice a ribalta. Montare lo scontro per forbice a ribalta con la tacca in questa posizione.

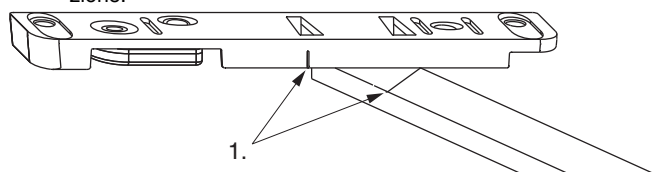

1. Tacca

Aggancio

1. Per l'aggancio portare la martellina in posizione per pulizia (Fig. 2, C).
2. Aprire la piastrina di sicurezza sull'alloggiamento della forbice a ribalta (Fig. 1) e agganciare il braccio forbice.
3. Portare la martellina in posizione a ribalta (Fig. 2, B) e richiudere la piastrina di sicurezza (Fig. 3).

Fig. 1

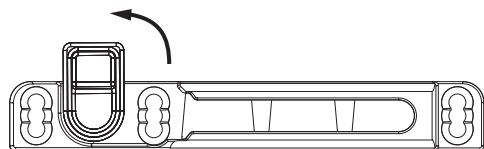
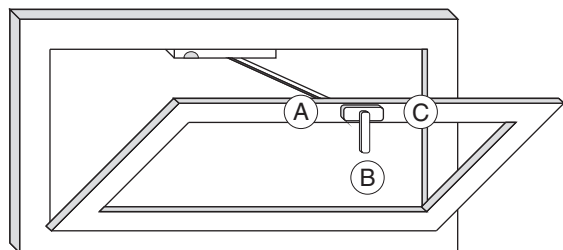
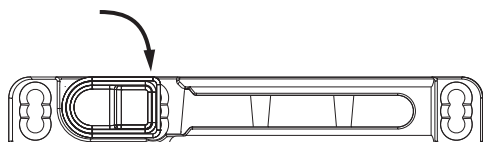

Fig. 2



- A: Chiudere
- B: Ribaltare
- C: Pulire

Abb. 3



Sgancio

1. Per sganciare in posizione ribaltata, aprire la piastrina di sicurezza (Fig. 1).
2. Chiudere l'anta, riportare la martellina in posizione per pulizia (Fig. 2, C) e aprire l'anta.

Asta rulli variabile

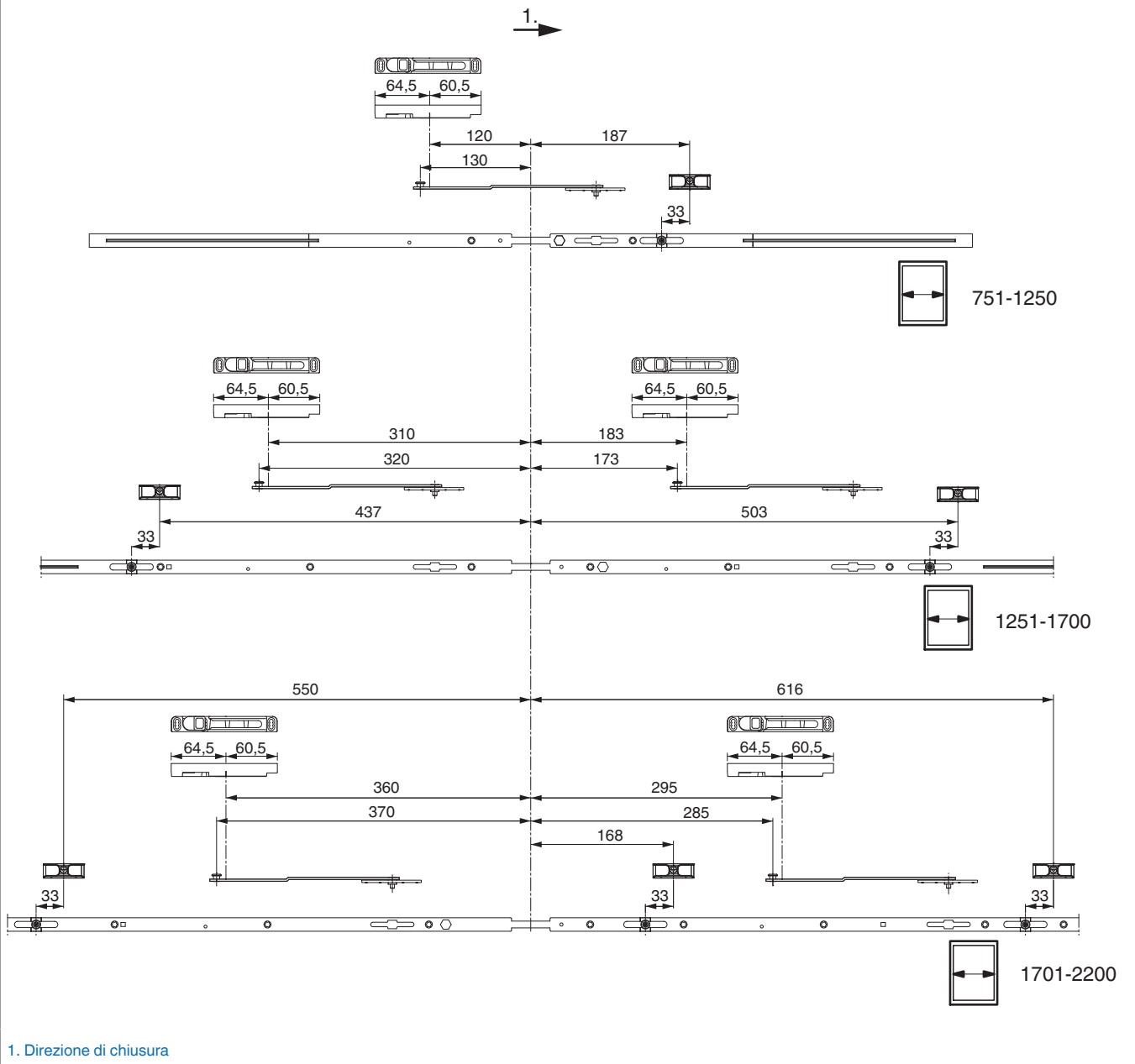

Regolazione pressione

Fungo e nottolino

